

# Ermenrich Reel SLR545 PRO Laser Meter

**EN** User Manual

**BG** Ръководство за потребителя

**CZ** Návod k použití

**DE** Bedienungsanleitung

**ES** Guía del usuario

**HU** Használati útmutató

**IT** Guida all'utilizzo

**PL** Instrukcja obsługi

**PT** Manual do usuário

**RU** Инструкция по эксплуатации

**TR** Kullanım kılavuzu





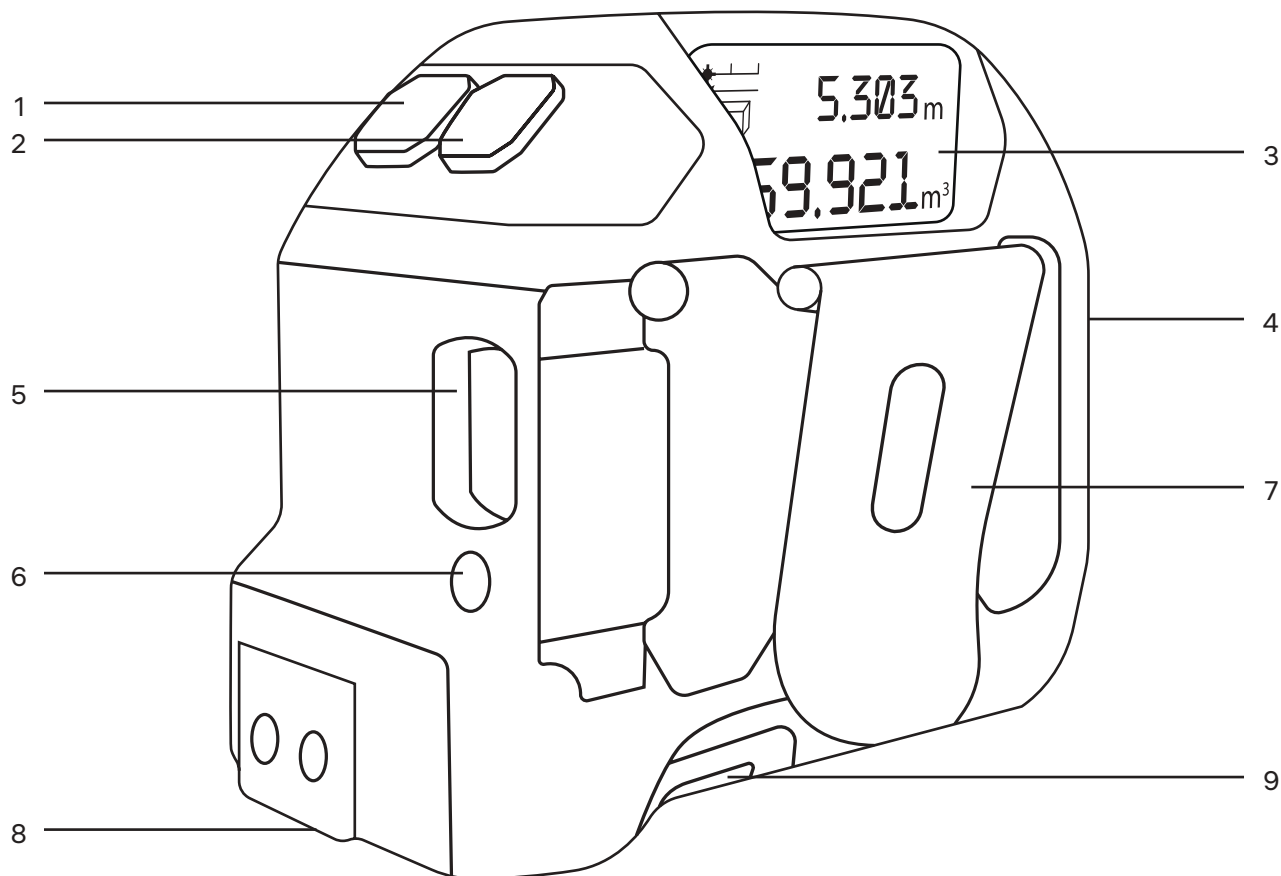

EN	BG	CZ	DE	ES	HU
<b>Parts overview</b>	<b>Преглед на частите</b>	<b>Přehled dílů</b>	<b>Teileübersicht</b>	<b>Resumen de piezas</b>	<b>Az alkatrészek áttekintése</b>
1 Unit measurements switch button	Бутон за превключване на мерните единици	Tlačítko přepínače jednotek měření	Taste zum Wechseln der Maßeinheit	Botón de cambio de la unidad de medida	Mértékegység váltógomb
2 Power/measure button	Бутон захранване/измерване	Tlačítko napájení/měření	Ein/aus/messen-Taste	Botón encender/medir	Főkapcsoló/mérés gomb
3 LCD screen	Екран с течнокристален дисплей	LCD obrazovka	LCD-Display	Pantalla LCD	LCD-kijelző
4 USB port (not shown)	USB порт (не е показан)	Port USB (není zobrazen)	USB-Anschluss (nicht abgebildet)	Puerto USB (no se muestra)	USB-port (nem látható)
5 Laser receiver	Лазерен приемник	Laserový přijímač	Laser-Empfänger	Receptor láser	Lézervevő
6 Laser emitter	Лазерен излъчвател	Laserový zářič	Laser-Sender	Emisor láser	Lézeradó
7 Strap mount	Щипка за закачане на колан	Úchyt na poutko	Gürtelhaken	Soporte de correa	Rögzítőpánt
8 Magnet hook	Магнитна кука	Magnetický háček	Magnethaken	Gancho magnético	Mágneses horog
9 Tape locking button	Бутон за фиксиране на лентата	Tlačítko pro uzamčení pásky	Taste zur Arretierung des Messbandes	Botón de bloqueo de cinta	Szalagrögzítő-gomb

IT	PL	PT	RU	TR
<b>Panoramica dei componenti</b>	<b>Przegląd elementów</b>	<b>Descrição geral das peças</b>	<b>Описание прибора</b>	<b>Parçalara genel bakış</b>
1 Pulsante per cambio unità di misurazione	Przycisk zmiany jednostek miary	Botão de alternância entre unidades de medida	Кнопка переключения единиц измерения	Birim ölçümleri değiştirme düğmesi
2 Pulsante power/ misurazione	Przycisk zasilania/ pomiaru	Botão ligar/medir	Кнопка вкл./выкл./ измерения	Güç/ölçüm düğmesi
3 Schermo LCD	Wyświetlacz LCD	Ecrã LCD	ЖК-экран	LCD ekran
4 Porta USB (non visualizzata)	Gniazdo USB (nie pokazano)	Porta USB (não apresentada)	USB-разъем (не показан)	USB bağlantı noktası (gösterilmiyor)
5 Ricevitore laser	Odbiornik laserowy	Recetor laser	Лазерный приемник	Lazer alıcısı
6 Trasmettitore laser	Emiter laserowy	Emissor laser	Лазерный передатчик	Lazer vericisi
7 Supporto per cinturino	Mocowanie paska	Suporte de alça	Крепление для ремешка	Kayış bağlantısı
8 Gancio magnetico	Zaczep magnetyczny	Gancho magnético	Магнитный зацеп	Mıknatıslı kanca
9 Pulsante blocco nastro	Przycisk blokady taśmy	Bloqueio da fita métrica	Кнопка блокировки ленты	Şerit kilitleme düğmesi



EN	BG	CZ	DE	ES	HU
<b>Screen interface</b>	<b>Екранния интерфейс</b>	<b>Rozhraní obrazovky</b>	<b>Bildschirm-oberfläche</b>	<b>Interfaz de pantalla</b>	<b>A képernyő kezelőfelülete</b>
1 Reference point	Референтна точка	Referenční bod	Referenzpunkt	Punto de referencia	Referenciapont
2 First measurement value	Първа измерена стойност	První naměřená hodnota	Erster Messwert	Primer valor de medición	Első mért érték
3 Mode (distance/ area/volume)	Режим (разстояние/ площ/обем)	Režim (vzdálenost/ plocha/objem)	Modus (Einzeldistanz/ Fläche/Volumen)	Modo (distancia/ área/volumen)	Mód (távolság/ terület/térfogat)
4 Battery status indicator	Индикатор за състоянието на батерията	Ukazatel stavu baterie	Batterie-standsanzeige	Indicador del estado de la batería	Az akkumulátor állapotjelzője
5 Current value	Текуща стойност	Aktuální hodnota	Aktueller Wert	Valor actual	Aktuális érték

IT	PL	PT	RU	TR
<b>Interfaccia schermo</b>	<b>Interfejs ekranu</b>	<b>Interface de ecrã</b>	<b>Экранный интерфейс</b>	<b>Ekran arayüzü</b>
1 Punto di riferimento	Punkt odniesienia	Ponto de referência	Точка отсчета	Referans nokta
2 Primo valore di misurazione	Wartość pierwszego pomiaru	Valor da primeira medição	Значение первого замера	İlk ölçüm değeri
3 Modalità (distanza/ area/volume)	Tryb (odległość/ powierzchnia/ objętość)	Modo (distância/ área/volume)	Режим (расстояние/ площадь/объем)	Mod (mesafe/akan/ hacim)
4 Indicatore di stato della batteria	Wskaźnik stanu baterii	Indicador do estado da bateria	Индикатор заряда батареи	Pil durumu göstergesi
5 Valore corrente	Wartość bieżąca	Valor atual	Текущее значение	Güncel değer

# EN Ermenrich Reel SLR545 PRO Laser Meter

Please carefully read the safety instructions and the user manual before using this product. **Keep away from children.**  
Use the device only as specified in the user manual.

## Using

Press and hold (2) for 3 seconds to turn the device on/off. The laser beam will switch on automatically and then off after 30 seconds. To switch it off manually, press this button again.

## Reference point

The default reference point is the bottom end of the device. Press the (1) and (2) buttons simultaneously to change the measurement point from the bottom to the top of the device.

## Units of measurement

Press (1) and hold it for 3 seconds to change the unit of measurement.

	Distance	Area	Volume
1	0.000m	0.000m <sup>2</sup>	0.000m <sup>3</sup>
2	0.00ft	0.00ft <sup>2</sup>	0.00ft <sup>3</sup>
3	0.0in	0.0in <sup>2</sup>	0.0in <sup>3</sup>

## Single distance measurement

In Single distance measurement mode, aim the laser beam at the target and press (2). The value will be displayed on the screen.

## Continuous measurement

In Single distance measurement mode, aim the laser beam at the target and press (2) for 3 seconds. The device will keep taking measurements one after another. The first and the current values will be displayed on the screen.

## Area measurement

Press (1) and select the Area measurement mode. Aim the laser beam at the target and press (2) to measure 2 sides of the target. The first measurement value remains on the screen. The area will be calculated automatically and displayed as the last line on the screen.

## Volume measurement

Press (1) and select the Volume measurement mode. Aim the laser at the target and press (2) to measure the length, width, and height of the three-dimensional target. The first measurement value remains on the screen. The volume will be calculated automatically and displayed as the last line on the screen.

## Charging the device

This device uses a rechargeable lithium battery. Plug the USB cable into the port (4) to charge the device.

## Specifications

Measuring range	0.2–40m
Measuring accuracy	3mm
Units of measurement	m, ft, in
Laser class	class II, 630–670nm, < 1mW
Tape length	5 m
Operating temperature range, °C/°F	0... +40 (operating), –10... +60 (storage) / +32... +104 (operating), +14... +140 (storage)
Power supply	rechargeable lithium battery
Dimensions	82x47x72mm / 3.2x1.8x2.8in
Weight	285g / 0.63lb

The manufacturer reserves the right to make changes to the product range and specifications without prior notice.

## Care and maintenance

Please carefully read the safety instructions and user manual before using this product. Otherwise, it may result in hazardous laser radiation and electric shock. Keep away from children.

This is a class II laser product. Please DO NOT look directly into the beam with unprotected eyes or through an optical device at any time and never direct it toward other people. Do not remove any safety labels. Do not aim the device directly at the sun. Do not try to disassemble the device on your own for any reason. For repairs and cleaning of any kind, please contact your local specialized service center. Protect the device from sudden impact and excessive mechanical force. Do not use the product in explosive environment or close to flammable materials. Store the device in a dry cool place. Only use accessories and spare parts for this device that comply with the technical specifications. Never attempt to operate a damaged device or a device with damaged electrical parts! If a part of the device or battery is swallowed, seek medical attention immediately.

## Battery safety instructions

Always purchase the correct size and grade of battery most suitable for the intended use. Always replace the whole set of batteries at one time; taking care not to mix old and new ones, or batteries of different types. Clean the battery contacts and also those of the device prior to battery installation. Make sure the batteries are installed correctly with regard to polarity (+ and -). Remove batteries from equipment that is not to be used for an extended period of time. Remove used batteries promptly. Never short-circuit batteries as this may lead to high temperatures, leakage, or explosion. Never heat batteries in order to revive them. Do not disassemble batteries. Remember to switch off devices after use. Keep batteries out of the reach of children, to avoid risk of ingestion, suffocation, or poisoning. Utilize used batteries as prescribed by your country's laws.

## Ermenrich Warranty

Ermenrich products, except for their accessories, carry a **5-year warranty** against defects in materials and workmanship.

All Ermenrich accessories are warranted to be free of defects in materials and workmanship for six months from the purchase date. The warranty entitles you to the free repair or replacement of the Ermenrich product in any country where a Levenhuk office is located if all the warranty conditions are met.

For further details, please visit: [ermenrich.com](http://ermenrich.com)

If warranty problems arise, or if you need assistance in using your product, contact the local Levenhuk branch.

# BG Лазерен измерител Ermenrich Reel SLR545 PRO

Моля, прочетете внимателно инструкциите за безопасност и ръководството за потребителя, преди да използвате този продукт. **Да се съхранява далеч от деца.** Използвайте устройството само по посочения в ръководството за потребителя начин.

## Употреба

Натиснете (2) и го задръжте натиснат 3 секунди, за да включите/изключите устройството. Лазерният лъч ще се включи автоматично и ще се изключи след 30 секунди. За ръчно изключване натиснете бутона отново.

## Референтна точка

Референтната точка по подразбиране е долният край на устройството. Натиснете едновременно бутоните (1) и (2), за да промените точката на измерване от долния в горния край на уреда.

## Мерни единици

Натиснете (1) и го задръжте натиснат 3 секунди, за да промените мерните единици.

	Разстояние	Площ	Обем
1	0,000 m	0,000 m <sup>2</sup>	0,000 m <sup>3</sup>
2	0,00 ft	0,00 ft <sup>2</sup>	0,00 ft <sup>3</sup>
3	0,0 in	0,0 in <sup>2</sup>	0,0 in <sup>3</sup>

## Измерване на едно разстояние

В режим на измерване на едно разстояние насочете лазерния лъч към целта и натиснете (2). Стойността ще се покаже на екрана.

## Непрекъснато измерване

В режим на измерване на едно разстояние насочете лазерния лъч към целта и натиснете (2) за 3 секунди. Устройството ще продължи да извършва измервания едно след друго. На екрана ще бъдат показани първата и текущата стойности.

## Измерване на площ

Натиснете (1) и изберете режим на измерване на площ. Насочете лазерния лъч към целта и натиснете (2), за да измерите 2-те страни на целта. Първата измерена стойност остава на екрана. Площта ще бъде изчислена автоматично и ще бъде показана като последен ред на екрана.

## Измерване на обем

Натиснете (1) и изберете режим на измерване на обем. Насочете лазера към целта и натиснете (2), за да измерите дължината, ширината и височината на триизмерната цел. Първата измерена стойност остава на екрана. Обемът ще бъде изчислен автоматично и ще бъде показан като последен ред на екрана.

## Зареждане на устройството

В този уред се използва акумулаторна литиево-йонна батерия. Включете USB кабела в порта (4), за да зарядите уреда.

## Спецификации

Измервателен диапазон	0,2–40 m
Точност на измерването	3 mm
Мерни единици	m, ft, in
Лазерен клас	клас II, 630–670 nm, < 1 mW
Дължина на лентата	5 m
Диапазон на работната температура, °C	0... +40 (работна), -10... +60 (на съхранение)
Захранване	акумулаторна литиево-йонна батерия
Размери	82x47x72 mm
Тегло	285 g

Производителят си запазва правото да прави промени на гамата продукти и спецификациите им без предварително уведомление.

## Грижи и поддръжка

Моля, прочетете внимателно инструкциите за безопасност и ръководството за потребителя, преди да използвате този продукт. В противен случай може да се получи опасно лазерно лъчение и токов удар. Да се съхранява далеч от деца. Това е лазерен продукт клас II. Моля, никога НЕ гледайте директно в лъча с незащитени очи или през оптично устройство и не го насочвайте към други хора. Не отстранявайте никакви етикети за безопасност. Не насочвайте устройството директно към Слънцето. Не се опитвайте да разглобявате устройството сами по никаква причина. За ремонти и почистване, моля, обръщайте се към местния специализиран сервизен център. Предпазвайте устройството от внезапни удари и прекомерна механична сила. Не използвайте продукта във взривоопасна среда или близо до запалими материали. Съхранявайте устройството на сухо и хладно място. Използвайте само принадлежности и резервни части за устройството, които отговарят на техническите спецификации. Никога не правете опит да използвате повредено устройство или устройство с повредени електрически части! Ако някоя част от устройството или батерията бъдат погълнати, незабавно потърсете медицинска помощ.

## Инструкции за безопасност на батериите

Винаги купувайте батерии с правилния размер и характеристики, които са най-подходящи за предвидената употреба. Винаги сменяйте всички батерии едновременно, като внимавате да не смесите стари и нови или батерии от различен тип. Почистете контактите на батериите, както и тези на устройството, преди да поставите батериите. Уверете се, че батериите са поставени правилно по отношение на полярността (+ и –). Извадете батериите от оборудването, ако то няма да бъде използвано продължителен период от време. Извадете използваните батерии незабавно. Никога не свързвайте батерии накъсо, тъй като това може да доведе до високи температури, теч или експлозия. Никога не загорявайте батерии, опитвайки се да ги използвате допълнително време. Не разглобявайте батериите. Не забравяйте да изключите устройствата след употреба. Дръжте батериите далеч от достъпа на деца, за да избегнете риск от поглъщане, задушаване или отравяне. Изхвърляйте използваните батерии съгласно правилата в държавата Ви.

## Гаранция на Ermenrich

Продуктите Ermenrich, с изключение на аксесоарите, имат **5-годишна** гаранция срещу дефекти в материалите и изработката. За всички принадлежности на Ermenrich се предоставя гаранция за липса на дефекти на материалите и изработката за период от **2 години** от датата на покупката на дребно. Гаранцията Ви дава право на безплатен ремонт или замяна на продукта на Ermenrich във всяка държава, в която има офис на Levenhuk, ако са изпълнени всички условия за гаранцията.

За допълнителна информация посетете нашия уебсайт: [ermenrich.com](http://ermenrich.com)

Ако възникнат проблеми с гаранцията или ако се нуждаете от помощ за използването на Вашия продукт, свържете се с местния представител на Levenhuk.

# Laserový měřič Ermenrich Reel SLR545 PRO

Před použitím tohoto výrobku si pečlivě přečtete bezpečnostní pokyny a návod k použití. Uchovávejte mimo dosah dětí. Příklad používání pouze v souladu s pokyny uvedenými v návodu k použití.

## Použití

Stiskněte a podržte tlačítko (2) po dobu 3 sekund zapněte/vypněte zařízení. Laserový paprsek se automaticky zapne a po 30 sekundách se vypne. Chcete-li přístroj vypnout ručně, stiskněte toto tlačítko znovu.

## Referenční bod

Výchozím referenčním bodem je spodní konec přístroje. Současným stisknutím tlačítek (1) a (2) změníte bod měření ze spodní na horní část přístroje.

## Jednotky měření

Stiskněte a podržte tlačítko (1) po dobu 3 sekund změníte jednotku měření.

	Vzdálenost	Plocha	Objem
1	0,000 m	0,000 m <sup>2</sup>	0,000 m <sup>3</sup>
2	0,00 ft	0,00 ft <sup>2</sup>	0,00 ft <sup>3</sup>
3	0,0 in	0,0 in <sup>2</sup>	0,0 in <sup>3</sup>

## Jednotlivé měření vzdálenosti

V režimu jednotlivého měření vzdálenosti naimířte laserový paprsek na cíl a stiskněte tlačítko (2). Hodnota se zobrazí na displeji.

## Průběžné měření

V režimu jednotlivého měření vzdálenosti naimířte laserový paprsek na cíl a stiskněte na 3 sekundy tlačítko (2). Příklad bude provádět měření jedno po druhém. Na displeji se zobrazí první a aktuální hodnota.

## Měření plochy

Stiskněte tlačítko (1) a vyberte režim měření plochy. Zaměřte laserový paprsek na cíl a stiskněte tlačítko (2) pro měření 2 stran cíle. První naměřená hodnota zůstane na displeji. Plocha se vypočítá automaticky a zobrazí se jako poslední řádek na obrazovce.

## Měření objemu

Stiskněte tlačítko (1) a vyberte režim měření objemu. Naimířte laserový paprsek na cíl a stisknutím tlačítka (2) změřte délku, šířku a výšku trojrozměrného cíle. První naměřená hodnota zůstane na displeji. Objem se vypočítá automaticky a zobrazí se jako poslední řádek na obrazovce.

## Nabíjení zařízení

Tento přístroj používá dobíjecí lithiovou baterii. Pro nabíjení přístroje zapojte kabel USB do portu (4).

## Technické údaje

Rozsah měření	0,2–40 m
Přesnost měření	3 mm
Jednotky měření	m, ft, in,
Třída laseru	třída II, 630–670 nm, < 1 mW
Délka pásky	5 m
Rozsah provozní teploty, °C	0... +40 (provozní), -10... +60 (skladovací)
Napájení	dobíjecí lithiová baterie
Rozměr	82x47x72 mm
Hmotnost	285 g

Výrobce si vyhrazuje právo bez předchozího upozornění měnit sortiment a specifikace výrobků.

## Péče a údržba

Před použitím tohoto výrobku si pečlivě přečtěte bezpečnostní pokyny a uživatelskou příručku. V opačném případě může dojít k nebezpečnému laserovému záření a úrazu elektrickým proudem. Uchovávejte mimo dosah dětí.

Jedná se o laserový výrobek třídy II. V žádném případě se NEDÍVEJTE do paprsku nebo přes optické zařízení nechráněnými očima a nikdy jej nesměřujte na jiné osoby. Neodstraňujte žádné bezpečnostní štítky. Nemiřte zařízením přímo na Slunce. Z žádného důvodu se nepokoušejte přístroj rozebírat. S opravami veškerého druhu se obraťte na své místní specializované servisní středisko. Přístroj chraňte před prudkými nárazy a nadměrným mechanickým namáháním. Výrobek nepoužívejte ve výbušném prostředí nebo v blízkosti hořlavých materiálů. Přístroj ukládejte na suchém, chladném místě. Pro toto zařízení používejte pouze příslušenství a náhradní díly, které splňují technické specifikace. Nikdy se nepokoušejte provozovat poškozené zařízení nebo zařízení s poškozenými elektrickými díly! Pokud dojde k požití části zařízení nebo baterie, okamžitě vyhledejte lékařskou pomoc.

## Bezpečnostní pokyny týkající se baterií

Vždy nakupujte baterie správné velikosti a typu, které jsou nejvhodnější pro zamýšlený účel. Při výměně vždy nahrazujte celou sadu baterií a dbejte na to, abyste nemíchali staré a nové baterie, případně baterie různých typů. Před instalací baterií vyčistěte kontakty na baterii i na přístroji. Ujistěte se, zda jsou baterie instalovány ve správné polaritě (+ resp. –). V případě, že zařízení nebudete delší dobu používat, vyjměte z něj baterie. Použité baterie včas vyměňujte. Baterie nikdy nezkratujte, mohlo by to vést ke zvýšení teploty, úniku obsahu baterie nebo k explozi. Baterie se nikdy nepokoušejte oživit zahříváním. Nepokoušejte se rozebírat baterie. Po použití nezapomeňte přístroj vypnout. Baterie uchovávejte mimo dosah dětí, abyste předešli riziku spolknutí, vdechnutí nebo otravy. S použitými bateriemi nakládejte v souladu s vašimi vnitrostátními předpisy.

## Záruka Ermenrich

Na výrobky značky Ermenrich, s výjimkou příslušenství, je poskytována **5letá záruka** na vady materiálu a zpracování. Na veškeré příslušenství značky Ermenrich se poskytuje záruka, že po dobu **2 let** od data zakoupení v maloobchodní prodejně bude bez vad materiálu a provedení. Tato záruka vám v případě splnění všech záručních podmínek dává nárok na bezplatnou opravu nebo výměnu výrobku značky Ermenrich v libovolné zemi, v níž se nachází pobočka společnosti Levenhuk.

Další informace – navštivte naše webové stránky: [ermenrich.com](http://ermenrich.com)

V případě problémů s uplatněním záruky, nebo pokud budete potřebovat pomoc při používání svého výrobku, obraťte se na místní pobočku společnosti Levenhuk.

# Ermenrich Reel SLR545 PRO Laser-Messgerät

Lesen Sie bitte die Sicherheitshinweise und die Bedienungsanleitung sorgfältig durch, bevor Sie dieses Gerät verwenden. Halten Sie es von Kindern fern. Verwenden Sie das Gerät nur wie in der Bedienungsanleitung beschrieben.

## Verwendung

Halten Sie (2) 3 Sekunden lang gedrückt, um das Gerät ein-/auszuschalten. Der Laserstrahl schaltet sich automatisch ein und nach 30 Sekunden wieder aus. Um das Gerät manuell auszuschalten, drücken Sie diese Taste erneut.

## Referenzpunkt

Der Standardreferenzpunkt ist die untere Kante des Geräts. Drücken Sie gleichzeitig die Tasten (1) und (2), um den Messpunkt von der Unterkante auf die Oberkante des Geräts zu wechseln.

## Maßeinheiten

Halten Sie (1) 3 Sekunden lang gedrückt, um die Maßeinheiten zu wechseln.

	Distanz	Fläche	Volumen
1	0,000 m	0,000 m <sup>2</sup>	0,000 m <sup>3</sup>
2	0,00 ft	0,00 ft <sup>2</sup>	0,00 ft <sup>3</sup>
3	0,0 in	0,0 in <sup>2</sup>	0,0 in <sup>3</sup>

## Einzeldistanz messen

Richten Sie im Modus Einzeldistanz messen den Laserstrahl auf das Ziel und drücken Sie (2). Der Wert wird auf dem Display angezeigt.

## Kontinuierliche Messung

Messen Sie den Laserstrahl auf das Ziel und halten Sie im Modus Einzeldistanz messen (2) 3 Sekunden lang gedrückt. Das Gerät nimmt eine Messung nach der anderen vor. Der erste und der aktuelle Wert werden auf dem Display angezeigt.

## Fläche messen

Drücken Sie (1) und wählen Sie den Modus Fläche messen. Richten Sie den Laserstrahl auf das Ziel und drücken Sie (2), um 2 Seiten des Ziels zu messen. Der erste Messwert bleibt auf dem Display stehen. Die Fläche wird automatisch berechnet und auf der untersten Zeile des Displays angezeigt.

## Volumen messen

Drücken Sie (1) und wählen Sie den Modus Volumen messen. Richten Sie den Laser auf das Ziel und drücken Sie (2), um die Länge, Breite und Höhe des dreidimensionalen Ziels zu messen. Der erste Messwert bleibt auf dem Display stehen. Das Volumen wird automatisch berechnet und auf der untersten Zeile des Displays angezeigt.

## Laden des Geräts

Dieses Gerät wird mit einem wiederaufladbaren Lithium-Akku betrieben. Stecken Sie das USB-Kabel in den Anschluss (4), um das Gerät aufzuladen.

## Technische Daten

Messbereich	0,2–40 m
Messgenauigkeit	3 mm
Optionen der Maßeinheiten	m, ft, in
Laserklasse	Klasse II, 630–670 nm, < 1 mW
Bandlänge	5 m
Umgebungstemperatur, °C	0... +40 (Betrieb), –10... +60 (Lagerung)
Stromversorgung	Lithium-Akku (wiederaufladbar)
Abmessungen	82x47x72 mm
Gewicht	285 g

Der Hersteller behält sich das Recht vor, ohne Vorankündigung Änderungen an der Produktpalette und den technischen Daten vorzunehmen.

## Pflege und Wartung

Lesen Sie bitte die Sicherheitsanleitungen und das Benutzerhandbuch sorgfältig durch, bevor Sie dieses Gerät verwenden. Andernfalls könnten gefährliche Laserstrahlung und Stromschläge die Folge sein. Halten Sie es von Kindern fern. Dies ist ein Laserprodukt der Klasse II. Bitte schauen Sie zu NIEMALS mit ungeschützten Augen oder durch ein optisches Instrument direkt in den Strahl und richten Sie ihn nicht auf andere Personen. Entfernen Sie keine Sicherheitsetiketten. Richten Sie das Gerät nicht direkt auf die Sonne. Versuchen Sie nicht, das Instrument aus irgendwelchem Grund selbst zu zerlegen. Wenden Sie sich für Reparaturen oder zur Reinigung an ein spezialisiertes Servicecenter vor Ort. Schützen Sie das Instrument vor plötzlichen Stößen und übermäßiger mechanischer Krafteinwirkung. Verwenden Sie das Gerät nicht in einer explosionsgefährdeten Umgebung oder in der Nähe von entflammbar Materialen. Lagern Sie das Instrument an einem trockenen, kühlen Ort. Verwenden Sie nur Zubehör und Ersatzteile für dieses Gerät, die den technischen Spezifikationen entsprechen. Versuchen Sie niemals, ein beschädigtes Gerät oder ein Gerät mit beschädigten elektrischen Teilen in Betrieb zu nehmen! Wenn ein Teil des Geräts oder des Akkus verschluckt wird, suchen Sie sofort einen Arzt auf.

## Sicherheitshinweise zum Umgang mit Batterien

Immer die richtige, für den beabsichtigten Einsatz am besten geeignete Batteriegröße und -art erwerben. Stets alle Batterien gleichzeitig ersetzen. Alte und neue Batterien oder Batterien verschiedenen Typs nicht mischen. Batteriekontakte und Kontakte am Instrument vor Installation der Batterien reinigen. Beim Einlegen der Batterien auf korrekte Polung (+ und –) achten. Batterien entnehmen, wenn das Instrument für einen längeren Zeitraum nicht benutzt werden soll. Verbrauchte Batterien umgehend entnehmen. Batterien nicht kurzschließen, um Hitzeentwicklung, Auslaufen oder Explosionen zu vermeiden. Batterien dürfen nicht zum Wiederbeleben erwärmt werden. Batterien nicht öffnen. Instrumente nach Verwendung ausschalten. Batterien für Kinder unzugänglich aufbewahren, um Verschlucken, Ersticken und Vergiftungen zu vermeiden. Entsorgen Sie leere Batterien gemäß den einschlägigen Vorschriften.

## Ermenrich Garantie

Produkte von Ermenrich mit Ausnahme von Zubehör haben eine **5-jährige Garantie** auf Material- und Verarbeitungsfehler. Für sämtliches Ermenrich-Zubehör gilt eine **2-jährige Garantie** ab Kaufdatum im Einzelhandel auf Material- und Verarbeitungsfehler. Die Garantie berechtigt in Ländern, in denen Levenhuk mit einer Niederlassung vertreten ist, zu Reparatur oder Austausch von Ermenrich-Produkten, sofern alle Garantiebedingungen erfüllt sind.

Für weitere Einzelheiten besuchen Sie bitte unsere Website: [ermenrich.com](http://ermenrich.com)

Bei Problemen mit der Garantie, oder wenn Sie Unterstützung bei der Verwendung Ihres Produkts benötigen, wenden Sie sich an die lokale Levenhuk-Niederlassung.

# ES Medidor láser Ermenrich Reel SLR545 PRO

Lea atentamente las instrucciones de seguridad y la guía del usuario antes de utilizar este producto. Mantener fuera del alcance de los niños. Use el dispositivo solo como se especifica en la guía del usuario.

## Uso

Mantenga presionado (2) durante 3 segundos para encender/apagar el dispositivo. El rayo láser se encenderá automáticamente y luego se apagará después de 30 segundos. Para apagarlo manualmente, vuelva a pulsar este botón.

## Punto de referencia

El punto de referencia predeterminado es el extremo inferior del dispositivo. Presione los botones (1) y (2) simultáneamente para cambiar el punto de medición de la parte inferior a la parte superior del dispositivo.

## Unidades de medida

Mantenga presionado (1) durante 3 segundos para cambiar la unidad de medida.

	Distancia	Área	Volumen
1	0,000 m	0,000 m <sup>2</sup>	0,000 m <sup>3</sup>
2	0,00 ft	0,00 ft <sup>2</sup>	0,00 ft <sup>3</sup>
3	0,0 in	0,0 in <sup>2</sup>	0,0 in <sup>3</sup>

## Medición de distancia única

En el modo de medición de distancia única, apunte el rayo láser al objetivo y presione (2). El valor medido se mostrará en la pantalla.

## Medición continua

En el modo de medición de distancia única, apunte el rayo láser al objetivo y mantenga presionado (2) durante 3 segundos. El dispositivo seguirá tomando mediciones una tras otra. El primer valor y los valores actuales se mostrarán en la pantalla.

## Medición de área

Presione (1) y seleccione el modo de medición de área. Apunte el rayo láser al objetivo y presione (2) para medir 2 distancias del objetivo. El primer valor de medición permanece en la pantalla. El área se calculará automáticamente y se mostrará como la última línea de la pantalla.

## Medición de volumen

Presione (1) y seleccione el modo de medición de volumen. Apunte el rayo láser al objetivo y presione (2) para medir el largo, ancho y alto de un objetivo tridimensional. El primer valor de medición permanece en la pantalla. El volumen se calculará automáticamente y se mostrará como la última línea de la pantalla.

## Carga del dispositivo

Este dispositivo utiliza una batería de litio recargable. Enchufe el cable USB en el puerto (4) para cargar el dispositivo.

## Especificaciones

Rango de medición	0,2–40 m
Precisión de medición	3 mm
Unidades de medida	m, ft, in
Clase de láser	clase II, 630–670 nm, < 1 mW
Longitud de la cinta	5 m
Intervalo de temperaturas de funcionamiento, °C	0... +40 (en funcionamiento), -10... +60 (almacenamiento)
Fuente de alimentación	batería de litio recargable
Dimensiones	82x47x72 mm
Peso	285 g

El fabricante se reserva el derecho de realizar cambios en la gama de productos y en las especificaciones sin previo aviso.

## Cuidado y mantenimiento

Lea atentamente las instrucciones de seguridad y el manual del usuario antes de utilizar este producto. De lo contrario, podría provocar una radiación láser peligrosa y una descarga eléctrica. Mantener fuera del alcance de los niños.

Este es un producto láser de clase II. NO mire directamente al rayo con los ojos desprotegidos o a través de un dispositivo óptico en ningún momento y nunca lo dirija hacia otras personas. No quite ninguna etiqueta de seguridad. No apunte el dispositivo directamente al sol. No intente desmontar el instrumento usted mismo bajo ningún concepto. Si necesita repararlo o limpiarlo, contacte con el servicio técnico especializado que corresponda a su zona. Proteja el instrumento de impactos súbitos y de fuerza mecánica excesiva. No utilice el producto en un entorno explosivo o cerca de materiales inflamables. Guarde el instrumento en un lugar seco y fresco. Utilice únicamente accesorios y repuestos para este dispositivo que cumplan con las especificaciones técnicas. ¡No intente nunca utilizar un dispositivo dañado o un dispositivo con componentes eléctricos dañados! En caso de ingestión de componentes del dispositivo o de la pila, busque asistencia médica de inmediato.

## Instrucciones de seguridad para las pilas

Compre siempre las pilas del tamaño y grado indicado para el uso previsto. Reemplace siempre todas las pilas al mismo tiempo. No mezcle pilas viejas y nuevas, ni pilas de diferentes tipos. Limpie los contactos de las pilas y del instrumento antes de instalarlas. Asegúrese de instalar las pilas correctamente según su polaridad (+ y -). Quite las pilas si no va a utilizar el instrumento durante un periodo largo de tiempo. Retire lo antes posible las pilas agotadas. No cortocircuite nunca las pilas ya que podría aumentar su temperatura y podría provocar fugas o una explosión. Nunca caliente las pilas para intentar reavivarlas. No intente desmontar las pilas. Recuerde apagar el instrumento después de usarlo. Mantenga las pilas fuera del alcance de los niños para eliminar el riesgo de ingestión, asfixia o envenenamiento. Deseche las pilas usadas tal como lo indiquen las leyes de su país.

## Garantía Ermenrich

Los productos de Ermenrich, excepto los accesorios, tienen una **garantía de 5 años** contra defectos en materiales y mano de obra. Todos los accesorios Ermenrich están garantizados contra defectos de materiales y de mano de obra durante **2 años** a partir de la fecha de compra. La garantía incluye la reparación o sustitución gratuita del producto Ermenrich en cualquier país en el que haya una oficina Levenhuk si se reúnen todas las condiciones de la garantía.

Para más detalles visite nuestra página web: [ermenrich.com](http://ermenrich.com)

En caso de problemas con la garantía o si necesita ayuda en el uso de su producto, contacte con su oficina de Levenhuk más cercana.

# HU Ermenrich Reel SLR545 PRO lézeres mérő

A termék használata előtt figyelmesen olvassa végig a biztonsági utasításokat, valamint a használati útmutatót. **Tartsa gyermekektől elzárva.** Kizárólag a használati útmutatóban leírtak szerint használja az eszközt.

## Használat

Tartsa nyomva a (2) gombot 3 másodpercig a készülék be-/kikapcsolásához. A lézersugár automatikusan bekapcsol, majd 30 másodperc múlva kikapcsol. A manuális kikapcsoláshoz nyomja meg ismét a gombot.

## Referenciapont

Az alapértelmezett referenciapont a készülék alja. Nyomja meg egyszerre az (1) és (2) gombot, hogy a mérési pontot a készülék aljáról a tetejére változtassa.

## Mértékegységek

Tartsa nyomva az (1) gombot 3 másodpercig a mértékegység megváltoztatásához.

	Távolság	Terület	Térfogat
1	0,000 m	0,000 m <sup>2</sup>	0,000 m <sup>3</sup>
2	0,00 ft	0,00 ft <sup>2</sup>	0,00 ft <sup>3</sup>
3	0,0 in	0,0 in <sup>2</sup>	0,0 in <sup>3</sup>

## Egyszeri távolságmérés

Egyszeri távolságmérési módban irányítsa a lézersugarat a célpontra és nyomja meg a (2) gombot. Az érték megjelenik a képernyőn.

## Folyamatos mérés

Egyszeri távolságmérési módban irányítsa a lézersugarat a célpontra és tartsa nyomva a (2) gombot 3 másodpercig. A készülék egyik mérés után készíti a másikat. Az első és az aktuális érték megjelenik a képernyőn.

## Terület mérése

Nyomja meg az (1) gombot és válassza ki a Területmérési módot. Irányítsa a lézersugarat a célpontra és nyomja meg a (2) gombot a célpont 2 oldalának leméréséhez. Az első mért érték megőrződik a képernyőn. A termék a területet automatikusan számítja, és azt a képernyő utolsó sorában jeleníti meg.

## Térfogat mérése

Nyomja meg az (1) gombot és válassza ki a Térfogatmérési módot. Irányítsa a lézert a célpontra és nyomja meg a (2) gombot a hosszúság, a szélesség és a magasság háromdimenziós méréséhez. Az első mért érték megőrződik a képernyőn. A termék a térfogatot automatikusan számítja, és azt a képernyő utolsó sorában jeleníti meg.

## A készülék töltése

Az eszköz újratölthető lítium akkumulátorral működik. A készülék töltéséhez csatlakoztassa az USB-kábelt a porthoz (4).

## Műszaki adatok

Méréstartomány	0,2–40 m
Mérési pontosság	3 mm
Mértékegységek	m, ft, in
Lézerosztály	class II, 630–670 nm, < 1 mW
Szalag hossza	5 m
Üzemi hőmérséklet-tartomány (°C)	0... +40 (üzemi), –10... +60 (tárolási)
Tápellátás	újratölthető lítium akkumulátor
Méret	82x47x72 mm
Tömeg	285 g

A gyártó fenntartja magának a jogot a termékkínálat és a műszaki paraméterek előzetes értesítés nélkül történő módosítására.

## Ápolás és karbantartás

A termék használata előtt figyelmesen olvassa végig a biztonsági utasításokat, valamint a használati útmutatót. Ellenkező esetben veszélyes lézersugárzást és áramütést okozhat. Tartsa gyermekektől elzárva.

Ez egy II. osztályú lézertermék. Kérjük, NE nézzen közvetlenül a fénysugárba védtelen szemmel vagy optikai eszközön keresztül, és soha ne irányítsa azt más személyek felé. Ne távolítsa el a biztonsági címkéket. Ne irányítsa az eszközt közvetlenül a Nap felé. Bármilyen okból is, semmiképpen ne kísérelje meg szétszerelni az eszközt. Ha az eszköz javításra vagy tisztításra szorul, akkor keresse fel vele a helyi szakszervízt. Óvja az eszközt a hirtelen behatásoktól és a hosszabb ideig tartó mechanikai erőktől. Ne használja a terméket robbanásveszélyes környezetben vagy gyúlékony anyagok közelében. Száraz, hűvös helyen tárolja az eszközt. Kizárólag olyan tartozékokat vagy pótalkatrészeket alkalmazzon, amelyek a műszaki paramétereknek megfelelnek. A sérült, vagy sérült elektromos alkatrészű berendezést soha ne helyezze üzembe! Ha az eszköz valamely alkatrészét vagy az elemét lenyelik, akkor kérjen, azonnal orvosi segítséget.

## Az elemekkel kapcsolatos biztonsági intézkedések

Mindig a felhasználásnak legmegfelelőbb méretű és fokozatú elemet vásárolja meg. Elemcsere során mindig az összes elemet egyszerre cserélje ki; ne keverje a régi elemeket a frissekkel, valamint a különböző típusú elemeket se keverje egymással össze. Az elemek behelyezése előtt tisztítsa meg az elemek és az eszköz egymással érintkező részeit. Győződjön meg róla, hogy az elemek a pólusokat tekintve is helyesen kerülnek az eszközbe (+ és -). Amennyiben az eszközt hosszabb ideig nem használja, akkor távolítsa el az elemeket. A lemerült elemeket azonnal távolítsa el. Soha ne zárja rövidre az elemeket, mivel így azok erősen felmelegedhetnek, szivárogni kezhetnek vagy felrobbanhatnak. Az elemek élettartamának megnöveléséhez soha ne kísérelje meg felmelegíteni azokat. Ne bontsa meg az akkumulátorokat. Használat után ne felejtse el kikapcsolni az eszközt. Az elemeket tartsa gyermekektől távol, megelőzve ezzel a lenyelés, fulladás és mérgezés veszélyét. A használt elemeket az Ön országában érvényben lévő jogszabályoknak megfelelően adhatja le.

## Ermenrich szavatosság

Az Ermenrich termékekre, a hozzátartozó kiegészítők kivételével, **5 év szavatosságot** biztosítunk anyag- és/vagy gyártási hibákra. Az Ermenrich-kiegészítőkhöz a Levenhuk-vállalat a kiskereskedelmi vásárlás napjától számított **2 évig** érvényes szavatosságot nyújt az anyaghibák és/vagy a gyártási hibák vonatkozásában. Ha minden szavatossági feltétel teljesül, akkor a szavatosság értelmében bármely olyan országban kérheti az Ermenrich termék díjmentes javíttatását vagy cseréjét, ahol a Levenhuk vállalat fiókirodát üzemeltet.

További részletekért látogasson el weboldalunkra: [ermenrich.com](http://ermenrich.com)

Amennyiben garanciális probléma lépne fel vagy további segítségre van szüksége a termék használatát illetően, akkor vegye fel a kapcsolatot a helyi Levenhuk üzlettel.

# IT Misuratore laser Ermenrich Reel SLR545 PRO

Leggere attentamente le istruzioni relative alla sicurezza e la guida all'utilizzo prima di usare questo prodotto. Tenere lontano dai bambini. Usare il dispositivo solamente per gli scopi specificati nella guida all'utilizzo.

## Come si usa

Tenere premuto (2) per 3 secondi per accendere o spegnere il dispositivo. Il raggio laser si accenderà automaticamente e si spegnerà dopo 30 secondi. Per spegnerlo manualmente, premere nuovamente il pulsante.

## Punto di riferimento

Il punto di riferimento predefinito è la parte inferiore del dispositivo. Premere contemporaneamente il pulsante (1) e (2) per cambiare il punto di misurazione dalla parte inferiore alla parte superiore del dispositivo.

## Unità di misurazione

Tenere premuto (1) per 3 secondi per cambiare l'unità di misurazione.

	Distanza	Area	Volume
1	0,000 m	0,000 m <sup>2</sup>	0,000 m <sup>3</sup>
2	0,00 ft	0,00 ft <sup>2</sup>	0,00 ft <sup>3</sup>
3	0,0 in	0,0 in <sup>2</sup>	0,0 in <sup>3</sup>

## Misurazione singola distanza

Nella modalità Misurazione singola distanza, puntare il raggio laser sull'oggetto osservato e premere (2). Il valore misurato verrà mostrato sullo schermo.

## Misurazione continua

Nella modalità Misurazione continua, puntare il raggio laser sull'oggetto osservato e tenere premuto (2) per 3 secondi. Il dispositivo continuerà ad effettuare misurazioni una dopo l'altra. Il primo valore e il valore corrente saranno visualizzati sullo schermo.

## Misurazione area

Premere (1) e selezionare la modalità di Misurazione area. Puntare il raggio laser sull'oggetto osservato e premere (2) per misurarne 2 lati. Il primo valore di misurazione resta visualizzato sullo schermo. L'area sarà calcolata automaticamente e visualizzata come ultima riga sullo schermo.

## Misurazione volume

Premere (1) e selezionare la modalità di Misurazione volume. Puntare il laser sull'oggetto osservato e premere (2) per misurare lunghezza, larghezza e altezza dell'oggetto tridimensionale. Il primo valore di misurazione resta visualizzato sullo schermo. Il volume sarà calcolato automaticamente e visualizzato come ultima riga sullo schermo.

## Ricaricare il dispositivo

Il dispositivo utilizza una batteria ricaricabile al litio. Inserire il cavo USB nella porta (4) per caricare il dispositivo.

## Specifiche

Intervallo di misura	0,2–40 m
Accuratezza misurazione	3 mm
Unità di misurazione	m, ft, in
Classe laser	classe 2, 630–670 nm, < 1 mW
Lunghezza nastro	5 m
Intervallo operativo di temperatura, °C	0... +40 (in funzione), –10... +60 (spento)
Alimentazione	batteria ricaricabile al litio
Dimensioni	82x47x72 mm
Peso	285 g

Il produttore si riserva il diritto di modificare senza preavviso le specifiche tecniche e la gamma dei prodotti.

## Cura e manutenzione

Leggere attentamente le istruzioni relative alla sicurezza e il manuale dell'utente prima di usare questo prodotto. In caso contrario, si rischia di subire scosse elettriche o l'esposizione a pericolosi raggi laser. Tenere lontano dai bambini. Questo prodotto è un laser di classe 2. NON guardare mai direttamente il centro del fascio a occhio nudo né attraverso uno strumento ottico e non dirigere mai il fascio verso altre persone. Non rimuovere nessuna etichetta di sicurezza. Non puntare il dispositivo verso il Sole. Non cercare per nessun motivo di smontare autonomamente l'apparecchio. Per qualsiasi intervento di riparazione e pulizia, contattare il centro di assistenza specializzato di zona. Proteggere l'apparecchio da urti improvvisi ed evitare che sia sottoposto a eccessiva forza meccanica. Non usare il prodotto in presenza di esplosivi o vicino a materiali infiammabili. Conservare l'apparecchio in un luogo fresco e asciutto. Usare solamente accessori e ricambi che corrispondono alle specifiche tecniche riportate per questo strumento. Non tentare mai di adoperare uno strumento danneggiato o con componenti elettriche danneggiate! In caso di ingestione di una parte dell'apparecchio o della batteria, consultare immediatamente un medico.

## Istruzioni di sicurezza per le batterie

Acquistare batterie di dimensione e tipo adeguati per l'uso di destinazione. Sostituire sempre tutte le batterie contemporaneamente, evitando accuratamente di mischiare batterie vecchie con batterie nuove oppure batterie di tipo differente. Prima della sostituzione, pulire i contatti della batteria e quelli dell'apparecchio. Assicurarsi che le batterie siano state inserite con la corretta polarità (+ e -). Se non si intende utilizzare l'apparecchio per lungo periodo, rimuovere le batterie. Rimuovere subito le batterie esaurite. Non cortocircuitare le batterie, perché ciò potrebbe provocare forte riscaldamento, perdita di liquido o esplosione. Non tentare di riattivare le batterie riscaldandole. Non disassemblare le batterie. Dopo l'utilizzo, non dimenticare di spegnere l'apparecchio. Per evitare il rischio di ingestione, soffocamento o intossicazione, tenere le batterie fuori dalla portata dei bambini. Disporre delle batterie esaurite secondo le norme vigenti nel proprio paese.

## Garanzia Ermenrich

I prodotti Ermenrich, ad eccezione degli accessori, sono coperti da **5 anni di garanzia** per quanto riguarda i difetti di fabbricazione e dei materiali. Tutti gli accessori Ermenrich godono di una garanzia di **2 anni** a partire dalla data di acquisto per quanto riguarda i difetti di fabbricazione e dei materiali. La garanzia conferisce il diritto alla riparazione o sostituzione gratuite del prodotto Ermenrich in tutti i paesi in cui è presente una sede Levenhuk, a patto che tutte le condizioni di garanzia siano rispettate.

Per maggiori dettagli, visitare il nostro sito web: [ermenrich.com](http://ermenrich.com)

Per qualsiasi problema di garanzia o necessità di assistenza per l'utilizzo del prodotto, contattare la filiale Levenhuk di zona.

# PL Miernik laserowy Ermenrich Reel SLR545 PRO

Przed użyciem tego produktu należy dokładnie zapoznać się z instrukcją bezpieczeństwa i instrukcją obsługi. Przechowywać poza zasięgiem dzieci. Używaj urządzenia tylko w sposób określony w instrukcji obsługi.

## Użytkowanie

Naciśnij i przytrzymaj przez 3 sekundy przycisk (2), aby włączyć/wyłączyć urządzenie. Wiązka laserowa włączy się automatycznie, a następnie wyłączy po 30 sekundach. Aby wyłączyć ją ręcznie, naciśnij ten przycisk ponownie.

## Punkt odniesienia

Domyślnym punktem odniesienia jest dolny koniec urządzenia.. Naciśnij jednocześnie przyciski (1) i (2), aby zmienić punkt odniesienia z dołu na górę urządzenia.

## Jednostki miar

Naciśnij przycisk (1) i przytrzymaj przez 3 sekundy, aby zmienić jednostkę miary.

	Odległość	Powierzchnia	Objętość
1	0,000 m	0,000 m <sup>2</sup>	0,000 m <sup>3</sup>
2	0,00 ft	0,00 ft <sup>2</sup>	0,00 ft <sup>3</sup>
3	0,0 in	0,0 in <sup>2</sup>	0,0 in <sup>3</sup>

## Pojedynczy pomiar odległości

W trybie pojedynczego pomiaru odległości skieruj wiązkę lasera na wybrany obiekt i naciśnij przycisk (2). Wartość zostanie wyświetlona na ekranie.

## Pomiar ciągły

W trybie pojedynczego pomiaru odległości skieruj wiązkę lasera na wybrany obiekt i naciśnij przycisk (2) i przytrzymaj przez 3 sekundy. Urządzenie będzie dokonywało pomiarów jeden po drugim. Pierwsza i aktualne wartości zostaną wyświetlone na ekranie.

## Pomiar powierzchni

Naciśnij przycisk (1) i wybierz tryb pomiaru powierzchni. Wyceluj wiązkę lasera na obiekt i naciśnij przycisk (2), aby zmierzyć 2 krawędzie obiektu. Wartość pierwszego pomiaru pozostanie na ekranie. Powierzchnia zostanie obliczona automatycznie i wyświetlona w ostatnim wierszu na ekranie.

## Pomiar objętości

Naciśnij przycisk (1) i wybierz tryb pomiaru objętości. Wyceluj laser na obiekt i naciśnij przycisk (2), aby zmierzyć długość, szerokość i wysokość trójwymiarowego obiektu. Wartość pierwszego pomiaru pozostanie na ekranie. Objętość zostanie obliczona automatycznie i wyświetlona w ostatnim wierszu na ekranie.

## Ładowanie przyrządu

W tym urządzeniu zastosowano akumulatory litowy. Podłącz przewód USB do gniazda (4), aby naładować urządzenie.

## Dane techniczne

Zakres pomiarowy	0,2–40 m
Dokładność pomiaru	3 mm
Jednostki miary	m, ft, in
Klasa lasera	klasa II, 630–670 nm, < 1 mW
Długość taśmy	5 m
Zakres temperatury pracy, °C	0... +40 (praca), -10... +60 (przechowywanie)
Zasilanie	akumulatory litowy
Wymiary	82x47x72 mm
Masa	285 g

Producent zastrzega sobie prawo wprowadzenia zmian w ofercie produktów i specyfikacjach bez uprzedniego powiadomienia.

## Konserwacja i pielęgnacja

Przed użyciem tego produktu należy dokładnie zapoznać się z instrukcją bezpieczeństwa i instrukcją obsługi. W przeciwnym razie może to spowodować narażenie na niebezpieczne promieniowanie laserowe i porażenie prądem. Przechowywać poza zasięgiem dzieci.

Jest to produkt laserowy klasy II. Nigdy NIE należy patrzeć bezpośrednio w wiązkę laserową gołym okiem ani przez urządzenie optyczne i nigdy nie należy kierować jej w stronę innych osób. Nie należy usuwać żadnych etykiet bezpieczeństwa. Nie należy kierować urządzenia bezpośrednio na słońce. Nie podejmuj prób samodzielnego demontażu urządzenia. W celu wszelkich napraw i czyszczenia skontaktuj się z punktem serwisowym. Chroń przyrząd przed upadkami z wysokości i działaniem nadmiernej siły mechanicznej. Nie używać produktu w środowisku zagrożonym wybuchem ani w pobliżu materiałów łatwopalnych. Przyrząd powinien być przechowywany w suchym, chłodnym miejscu. Należy używać wyłącznie akcesoriów i części zamiennych zgodnych ze specyfikacjami technicznymi tego urządzenia. Nie wolno używać uszkodzonego urządzenia ani urządzenia z uszkodzonymi elementami elektrycznymi! W razie pošknięcia jakiegokolwiek części lub baterii należy natychmiast skontaktować się z lekarzem.

## Instrukcje dotyczące bezpiecznego obchodzenia się z bateriami

Należy używać baterii odpowiedniego typu i w odpowiednim rozmiarze. Należy wymieniać wszystkie baterie jednocześnie; nie należy łączyć starych i nowych baterii ani baterii różnych typów. Przed włożeniem baterii należy wyczyścić styki baterii i urządzenia. Podczas wkładania baterii należy zwracać uwagę na ich bieguny (znaki + i -). Jeśli sprzęt nie będzie używany przez dłuższy czas, należy wyjąć baterie. Zużyte baterie należy natychmiast wyjąć. Nie doprowadzać do zwarcia baterii, ponieważ wiąże się to z ryzykiem powstania wysokich temperatur, wycieku lub wybuchu. Nie ogrzewać baterii w celu przedłużenia czasu ich działania. Nie demontuj baterii. Należy pamiętać o wyłączeniu urządzenia po zakończeniu użytkowania. Baterie przechowywać w miejscu niedostępnym dla dzieci, aby uniknąć ryzyka pošknięcia, uduszenia lub zatrucia. Zużyte baterie należy utylizować zgodnie z obowiązującymi lokalnie przepisami.

## Gwarancja Ermenrich

Produkty Ermenrich, z wyjątkiem dedykowanych do nich akcesoriów, mają **5-letnią gwarancję** na wady materiałowe i wykonawcze. Wszystkie akcesoria Ermenrich są wolne od wad materiałowych oraz wykonawczych i pozostaną takie przez **2 lata** od daty zakupu detalicznego. Levenhuk naprawi lub wymieni produkt w dowolnym kraju, w którym Levenhuk posiada swój oddział, o ile spełnione będą warunki gwarancji.

Więcej informacji na ten temat podano na stronie: [ermenrich.com](http://ermenrich.com)

W przypadku wątpliwości związanych z gwarancją lub korzystaniem z produktu, proszę skontaktować się z lokalnym przedstawicielem Levenhuk.

# PT Medidor laser Ermenrich Reel SLR545 PRO

Leia atentamente as instruções de segurança e o manual do usuário antes de utilizar este produto. Mantenha-se afastado de crianças. Utilize o dispositivo apenas conforme especificado no manual do usuário.

## Utilização

Prima sem soltar o botão (2) durante 3 segundos para ligar/desligar o dispositivo. O feixe laser liga-se automaticamente e desliga-se após 30 segundos. Para o desligar manualmente, pressione novamente este botão.

## Ponto de referência

O ponto de referência predefinido é a extremidade inferior do dispositivo. Pressione os botões (1) e (2) simultaneamente para mudar o ponto de medição da parte inferior para a parte superior do dispositivo.

## Unidades de medida

Prima sem soltar o botão (1) durante 3 segundos para alterar a unidade de medida.

	Distância	Área	Volume
1	0,000 m	0,000 m <sup>2</sup>	0,000 m <sup>3</sup>
2	0,00 ft	0,00 ft <sup>2</sup>	0,00 ft <sup>3</sup>
3	0,0 in	0,0 in <sup>2</sup>	0,0 in <sup>3</sup>

## Medição de distância única

No Modo de medição de distância única, aponte o feixe laser para o alvo e pressione (2). O valor será apresentado no ecrã.

## Medição contínua

No Modo de medição de distância única, aponte o feixe laser para o alvo e prima sem soltar (2) durante 3 segundos. O dispositivo continuará a efetuar medições uma após a outra. Os valores da primeira medição e das medições atuais serão apresentados no ecrã.

## Medição de área

Prima (1) e seleccione o Modo de medição de área. Aponte o feixe laser para o alvo e pressione (2) para medir 2 lados do alvo. O valor da primeira medição permanece no ecrã. A área será calculada automaticamente e apresentada como a última linha no ecrã.

## Medição de volume

Prima (1) e seleccione o Modo de medição de volume. Aponte o laser para o alvo e pressione (2) para medir o comprimento, a largura e a altura do alvo tridimensional. O valor da primeira medição permanece no ecrã. O volume será calculado automaticamente e apresentado como a última linha no ecrã.

## Carregamento do dispositivo

Este dispositivo utiliza uma bateria de lítio recarregável. Insira o cabo USB na porta (4) para carregar o dispositivo.

## Especificações

Intervalo de medição	0,2–40 m
Precisão da medição	3 mm
Unidades de medida	m, ft, in
Classe laser	classe II, 630–670 nm, < 1 mW
Comprimento da fita métrica	5 m
Intervalo de temperaturas de funcionamento, °C	0... +40 (em funcionamento), -10... +60 (armazenamento)
Fonte de alimentação	bateria de lítio recarregável
Dimensões	82x47x72 mm
Peso	285 g

O fabricante se reserva no direito de fazer alterações na variedade e nas especificações dos produtos sem notificação prévia.

## Cuidado e manutenção

Leia atentamente as instruções de segurança e o manual do utilizador antes de utilizar este produto. Caso contrário, pode resultar em radiação laser perigosa e choque elétrico. Mantenha-se afastado de crianças.

Este é um produto laser de classe II. NÃO olhe diretamente para o feixe com os olhos desprotegidos ou através de um dispositivo ótico e nunca dirija o feixe para outras pessoas. Não remova quaisquer etiquetas de segurança. Não aponte o dispositivo diretamente para o sol. Não tente desmontar o dispositivo por conta própria, por qualquer motivo. Para fazer reparações e limpezas de qualquer tipo, entre em contato com o centro local de serviços especializados. Proteja o dispositivo de impactos súbitos e de força mecânica excessiva. Não utilize o produto em ambiente explosivo ou perto de materiais inflamáveis. Guarde o dispositivo num local seco e fresco. Utilize apenas acessórios e peças sobressalentes para este dispositivo que estejam em conformidade com as especificações técnicas. Nunca tente utilizar um dispositivo danificado ou um dispositivo com peças elétricas danificadas! Se uma parte do dispositivo ou a bateria for engolida, procure imediatamente assistência médica.

## Instruções de segurança da bateria

Compre sempre baterias do tamanho e grau mais adequados para o uso pretendido. Substitua sempre o conjunto de baterias de uma só vez; tome cuidado para não misturar baterias antigas com novas, ou baterias de tipos diferentes. Limpe os contactos da bateria, e também os do dispositivo, antes da instalação da bateria. Certifique-se de que as baterias estão instaladas corretamente no que respeita à sua polaridade (+ e -). Remova as baterias do equipamento se este não for ser usado por um período prolongado de tempo. Remova as baterias usadas prontamente. Nunca coloque as baterias em curto-circuito, pois isso pode causar altas temperaturas, derrame ou explosão. Nunca aqueça as baterias com o intuito de as reanimar. Não desmonte as baterias. Lembre-se de desligar os dispositivos após a utilização. Mantenha as baterias fora do alcance das crianças, para evitar o risco de ingestão, sufocação ou envenenamento. Use as baterias da forma prescrita pelas leis do seu país.

## Garantia Ermenrich

Os produtos Ermenrich, exceto seus acessórios, estão abrangidos por uma garantia de **5 anos contra** defeitos de material e de fabrico. Todos os acessórios Ermenrich têm a garantia de isenção de defeitos de material e de fabrico durante **2 anos** a partir da data de compra a retalho. A garantia inclui o direito à reparação ou substituição gratuita do produto Ermenrich em qualquer país que tenha uma filial da Levenhuk, caso estejam reunidas todas as condições da garantia.

Para mais detalhes, visite o nosso web site: [ermenrich.com](http://ermenrich.com)

Se surgirem problemas relacionados à garantia ou se for necessária assistência no uso do produto, contate a filial local da Levenhuk.

# **RU** Лазерная рулетка Ermenrich Reel SLR545 PRO

Перед использованием прибора необходимо внимательно прочесть инструкции по технике безопасности и инструкцию по эксплуатации. Храните прибор в недоступном для детей месте. Используйте прибор только согласно указаниям в инструкции по эксплуатации.

## **Использование**

Нажмите и удерживайте кнопку (2) в течение трех секунд, чтобы включить либо выключить прибор. Лазерный луч включится автоматически, а затем выключится через тридцать секунд. Чтобы выключить его вручную, снова нажмите эту кнопку.

## **Точка отсчета**

Точка отсчета идет от заднего торца корпуса прибора по умолчанию. Одновременно нажмите кнопки (1) и (2), чтобы переместить точку отсчета на передний торец корпуса прибора.

## **Единицы измерения**

Нажмите и удерживайте кнопку (1) в течение трех секунд, чтобы переключить единицы измерения.

	Расстояние	Площадь	Объем
1	0,000 м	0,000 м <sup>2</sup>	0,000 м <sup>3</sup>
2	0,00 фута	0,00 фута <sup>2</sup>	0,00 фута <sup>3</sup>
3	0,0 дюйма	0,0 дюйма <sup>2</sup>	0,0 дюйма <sup>3</sup>

## **Единичный замер расстояния**

В режиме единичного замера расстояния наведите лазерный луч на цель и нажмите кнопку (2). Значение отобразится на экране.

## **Непрерывное измерение**

В режиме единичного замера расстояния наведите лазерный луч на цель, нажмите кнопку (2) и удерживайте ее в течение трех секунд. Прибор будет производить измерения непрерывно одно за другим. На экране отобразится первое и текущее значения.

## **Вычисление площади**

Нажмите кнопку (1) и выберите режим вычисления площади. Направьте лазерный луч на цель и нажмите кнопку (2), чтобы измерить фигуру по двум сторонам. Значение первого замера останется на экране. Площадь будет вычислена автоматически и отобразится на экране последней строкой.

## **Вычисление объема**

Нажмите кнопку (1) и выберите режим вычисления объема. Направьте лазерный луч на цель и нажмите кнопку (2) для измерения длины, ширины и высоты трехмерной фигуры. Значение первого замера останется на экране. Объем будет вычислен автоматически и отобразится на экране последней строкой.

## **Питание**

Прибор оснащен перезаряжаемым литиевым аккумулятором. Вставьте USB-кабель в разъем (4), чтобы зарядить прибор.

## **Технические характеристики**

Диапазон измерений	0,2–40 м
Точность измерения	3 мм
Единицы измерения	метры, футы, дюймы
Класс лазера	класс II, 630–670 нм, < 1 мВт
Длина мерной ленты	5 м
Диапазон рабочих температур, °C	0... +40 (применение), –10... +60 (хранение)
Источник питания	перезаряжаемый литиевый аккумулятор
Размеры	82x47x72 мм
Вес	285 г

Производитель оставляет за собой право вносить любые изменения в модельный ряд и технические характеристики или прекращать производство изделия без предварительного уведомления.

## Уход и хранение

Перед использованием прибора необходимо внимательно прочесть инструкции по технике безопасности и руководство пользователя. Ненадлежащее использование прибора может привести к опасному лазерному излучению и поражению электрическим током. Беречь от детей.

Это лазерный продукт класса II. Никогда не смотрите на лучи без защиты для глаз или с помощью любого оптического устройства и не направляйте лазерный луч на других людей. Не удаляйте предупредительные наклейки. Не направляйте прибор на Солнце. Не разбирайте прибор. Сервисные и ремонтные работы могут проводиться только в специализированном сервисном центре. Оберегайте прибор от резких ударов и чрезмерных механических воздействий. Не используйте прибор во взрывоопасной среде или вблизи легковоспламеняющихся материалов. Храните прибор в сухом прохладном месте. Используйте только аксессуары и запасные детали, соответствующие техническим характеристикам прибора. Никогда не используйте поврежденное устройство или устройство с поврежденными электрическими деталями! Если деталь прибора или элемент питания были проглочены, срочно обратитесь за медицинской помощью.

## Использование элементов питания

Всегда используйте элементы питания подходящего размера и соответствующего типа. При необходимости замены элементов питания меняйте сразу весь комплект, не смешивайте старые и новые элементы питания и не используйте элементы питания разных типов одновременно. Перед установкой элементов питания очистите контакты элементов и контакты в корпусе прибора. Устанавливайте элементы питания в соответствии с указанной полярностью (+ и –). Если прибор не используется длительное время, следует вынуть из него элементы питания. Оперативно вынимайте из прибора использованные элементы питания. Никогда не закорачивайте полюса элементов питания — это может привести к их перегреву, протечке или взрыву. Не пытайтесь нагревать элементы питания, чтобы восстановить их работоспособность. Не разбирайте элементы питания. Выключайте прибор после использования. Храните элементы питания в недоступном для детей месте, чтобы избежать риска их проглатывания, удушья или отравления. Утилизируйте использованные батарейки в соответствии с предписаниями закона.

## Гарантия Ermenrich

Техника Ermenrich, за исключением аксессуаров, обеспечивается **пятилетней гарантией** со дня покупки. Компания Levenhuk гарантирует отсутствие дефектов в материалах конструкции и дефектов изготовления изделия. Продавец гарантирует соответствие качества приобретенного вами изделия Ermenrich требованиям технической документации при соблюдении потребителем условий и правил транспортировки, хранения и эксплуатации изделия. Срок гарантии на аксессуары — **6 (шесть) месяцев** со дня покупки.

Подробнее об условиях гарантийного обслуживания см. на сайте: [ermenrich.com](http://ermenrich.com)

По вопросам гарантийного обслуживания вы можете обратиться в ближайшее представительство компании Levenhuk.

# TR Ermenrich Reel SLR545 PRO Laser Metre

Lütfen bu ürünü kullanmadan önce güvenlik talimatları ve kullanım kılavuzunu dikkatli bir şekilde okuyun. Çocuklardan uzak tutun. Cihazı yalnızca kullanım kılavuzunda belirtildiği şekilde kullanın.

## Kullanım

Cihazı açmak veya kapatmak için 3 saniye süreyle (2) düğmesini basılı tutun. Lazer ışını otomatik olarak açılacak ve ardından 30 saniye sonra kapatılacaktır. Manuel olarak kapatmak için, bu düğmeye yeniden basın.

## Referans nokta

Varsayılan referans nokta, cihazın alt ucudur. Ölçüm noktasını cihazın altı yerine üstü olarak değiştirmek için (1) ve (2) düğmelerine aynı anda basın.

## Ölçü birimleri

Ölçüm birimini değiştirmek için 3 saniye süreyle (1) düğmesini basılı tutun.

	Mesafe	Alan	Hacim
1	0,000 m	0,000 m <sup>2</sup>	0,000 m <sup>3</sup>
2	0,00 ft	0,00 ft <sup>2</sup>	0,00 ft <sup>3</sup>
3	0,0 in	0,0 in <sup>2</sup>	0,0 in <sup>3</sup>

## Tek mesafe ölçümü

Tek mesafe ölçümü modunda, lazer ışını hedefe yönlendirin ve (2) düğmesine basın. Değer ekranda görüntülenecektir.

## Sürekli ölçüm

Tek mesafe ölçümü modunda, lazer ışını hedefe yönlendirin ve 3 saniye süreyle (2) düğmesini basılı tutun. Cihaz, arka arkaya ölçümler alacaktır. İlk ve geçerli değerler ekranda gösterilecektir.

## Alan ölçümü

(1) düğmesine basın ve alan ölçümü modunu seçin. Lazer ışını hedefe yönlendirin ve ardından hedefin 2 tarafını ölçmek için (2) düğmesine basın. İlk ölçüm değeri ekranda kalır. Alan otomatik olarak hesaplanacak ve ekranın son satırında gösterilecektir.

## Hacim ölçümü

(1) düğmesine basın ve hacim ölçümü modunu seçin. Lazeri hedefe yönlendirin ve üç boyutlu hedefin uzunluğu, genişliği ve yüksekliğini ölçmek için (1) düğmesine basın. İlk ölçüm değeri ekranda kalır. Hacim otomatik olarak hesaplanacak ve ekranın son satırında gösterilecektir.

## Cihazın şarj edilmesi

Bu cihaz yeniden şarj edilebilir bir lityum pil kullanmaktadır. Cihazı şarj etmek için USB kablosunu bağlantı noktasına (4) takın.

## Teknik Özellikler

Ölçüm aralığı	0,2–40 m
Ölçüm doğruluğu	3 mm
Ölçüm birimleri	m, ft, in
Lazer sınıfı	sınıf II, 630–670 nm, < 1 mW
Şerit uzunluğu	5 m
Çalışma sıcaklığı aralığı, °C	0... +40 (çalışma), -10... +60 (depolama)
Güç kaynağı	şarj edilebilir lityum pil
Ebat	82x47x72 mm
Ağırlık	285 g

Üretici, ürün serisinde ve teknik özelliklerinde önceden bildirimde bulunmaksızın değişiklik yapma hakkını saklı tutar.

## Bakım ve onarım

Lütfen bu ürünü kullanmadan önce güvenlik talimatları ve kullanım kılavuzunu dikkatli bir şekilde okuyun. Bunun yapılmaması tehlikeli lazer radyasyonu ve elektrik çarpması ile sonuçlanabilir. Çocuklardan uzak tutun.

Bu bir sınıf II lazer ürünüdür. Hiçbir zaman ışına çıplak gözle veya bir optik cihazla yoluyla doğrudan BAKMAYIN ve ışını kesinlikle başkalarına doğrultmayın. Hiçbir güvenlik etiketini çıkarmayın. Cihazı doğrudan güneşe yöneltmeyin. Cihazı herhangi bir sebep için kendi başınıza sökmeye çalışmayın. Her tür onarım ve temizlik için lütfen yerel uzman servis merkeziniz ile iletişime geçin. Cihazı ani darbelere ve aşırı mekanik güçlere karşı koruyun. Ürünü patlayıcı ortamda ya da yanıcı malzemelerin yakınında kullanmayın. Cihazı kuru, serin bir yerde saklayın. Bu cihaz için yalnızca teknik özelliklere uygun aksesuarlar ve yedek parçalar kullanın. Hasarlı bir cihazı veya elektrikli parçaları hasar görmüş bir cihazı asla çalıştırmayı denemeyin! Cihaz veya pilin bir parçası yutulduğu takdirde, hemen tıbbi yardım alınmalıdır.

## Pil güvenliği talimatları

Her zaman kullanım amacına en uygun olan boyut ve türden piller satın alın. Eski ve yeni piller ile farklı türlerden pilleri birbiriyle birlikte kullanmamaya özen göstererek pil setini her zaman tamamen değiştirin. Pilleri takmadan önce pil kontakları ile cihaz kontaklarını temizleyin. Pillerin kutuplar (+ ve -) açısından doğru bir biçimde takıldığından emin olun. Uzun süreyle kullanılmayacak ekipmanlardaki pilleri çıkarın. Kullanılmış pilleri derhal çıkarın. Aşırı ısınmaya, sızıntıya veya patlamaya neden olabileceğinden kesinlikle pillerde kısa devreye neden olmayın. Yeniden canlandırmak için kesinlikle pilleri ısıtmayın. Pilleri sökmeyin. Cihazı kullanım sonrasında kapatın. Yutma, boğulma veya zehirlenme riskini önlemek için pilleri çocukların erişemeyeceği bir yerde saklayın. Kullanılmış pilleri ülkenizin yasalarında belirtildiği şekilde değerlendirin.

## Ermenrich Garantisi

Tüm Ermenrich ürünleri, aksesuarlar hariç olmak üzere, malzeme ve işçilik kaynaklı kusurlara karşı **5 yıl garantilidir**. Tüm Ermenrich aksesuarları, perakende satış yoluyla alınmasından sonra **2 yıl** boyunca malzeme ve işçilik kaynaklı kusurlara karşı garantilidir. Bu garanti sayesinde, tüm garanti koşulları sağlandığı takdirde, Levenhuk ofisi bulunan herhangi bir ülkede Ermenrich ürününüz için ücretsiz olarak onarım veya değişim yapabilirsiniz.

Ayrıntılı bilgi için web sitemizi ziyaret edebilirsiniz: [ermenrich.com](http://ermenrich.com)

Garanti sorunları ortaya çıkarsa veya ürününüzü kullanırken yardıma ihtiyacınız olursa, yerel Levenhuk şubesi ile iletişime geçin.